

Примеры применения зажимной системы Vario Line

**Vario Line - это гибкость
и экономичность
производства**

**Варианты исполнений
по задаваемым параметрам
согласно требованиям
заказчика**

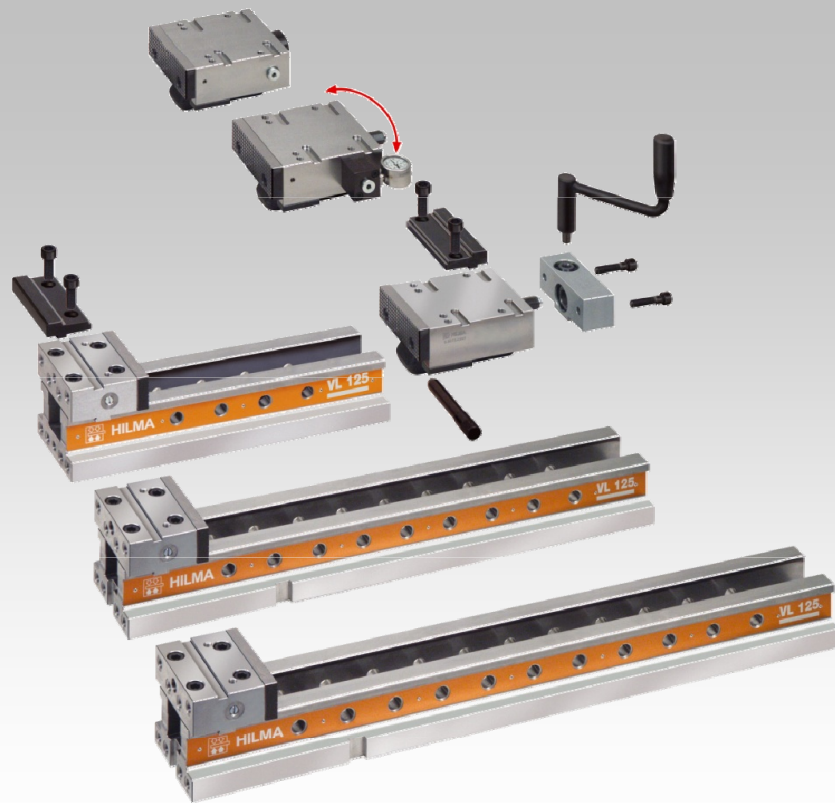

Адаптируемость к :

- траектории инструмента
- столу станка
- заготовке (с помощью губок)
- размерам заготовки
- управлению

без VarioLine

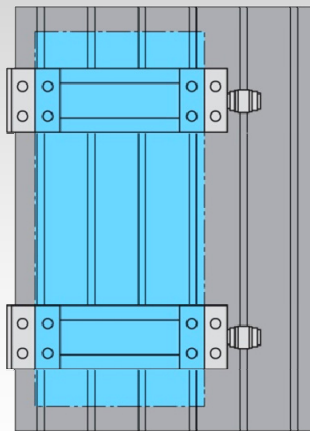
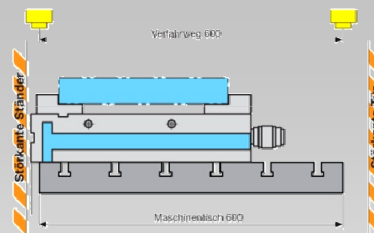

с VarioLine

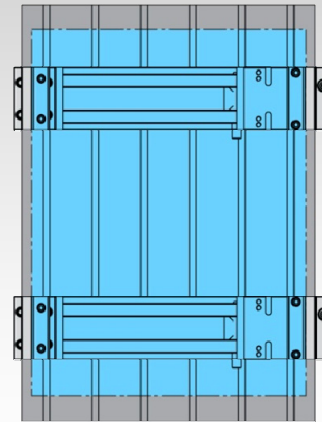
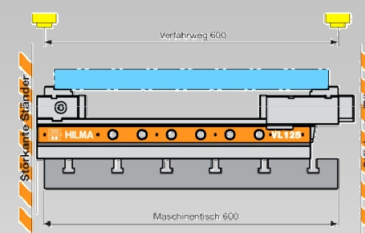









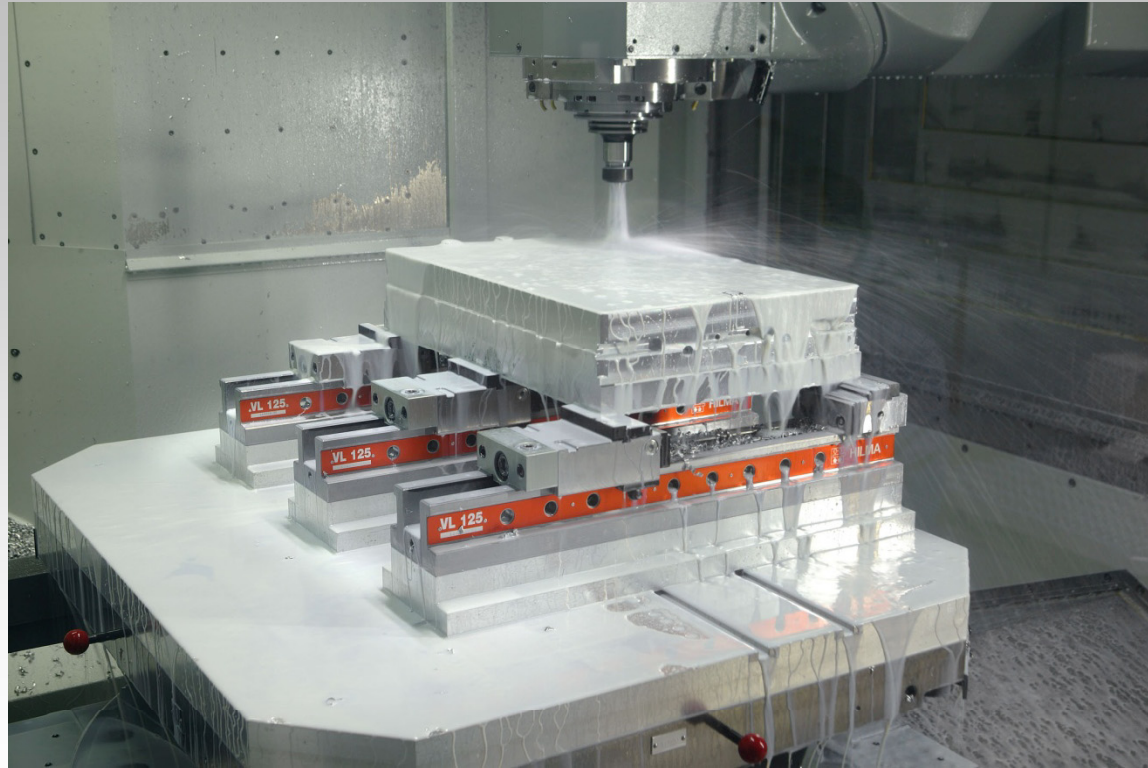

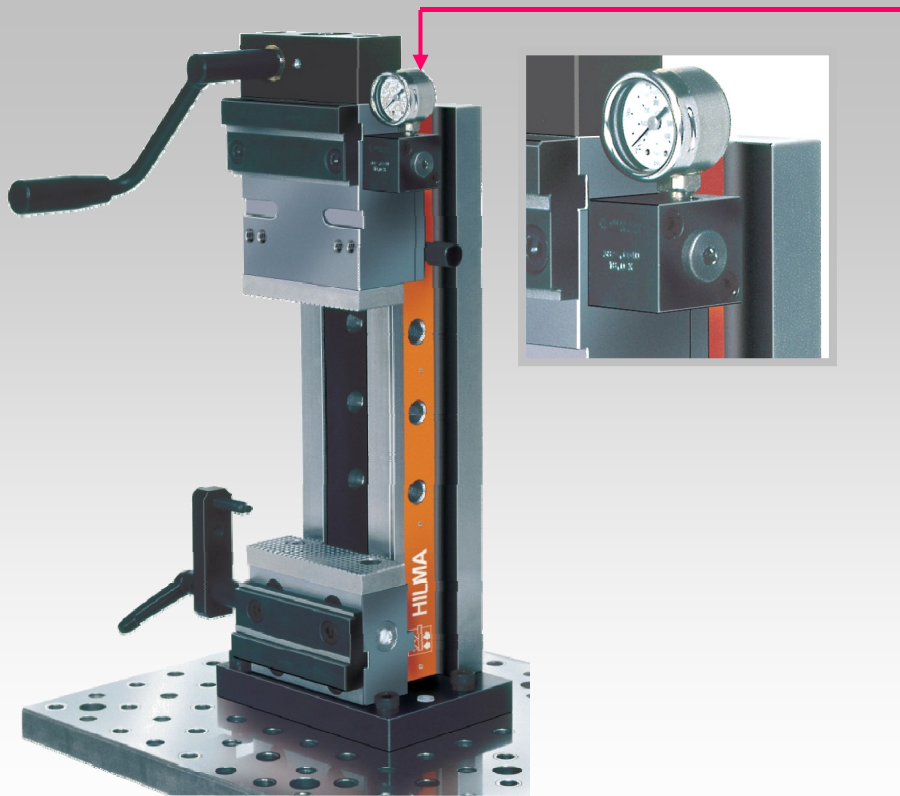

Контроль силы зажима
с помощью манометра;
уникальная система HILMA - USP

- Единственная представленная на рынке зажимная система с индикацией силы зажима
- Удобство установки силы зажима
- Воспроизводимость силы зажима
- Контроль силы зажима в ходе техпроцесса
- Черновая / Чистовая обработка

Примеры применения системы VL

Использование манометра

Точная и воспроизводимая
установка силы зажима

Возможен контроль силы зажима в
ходе техпроцесса

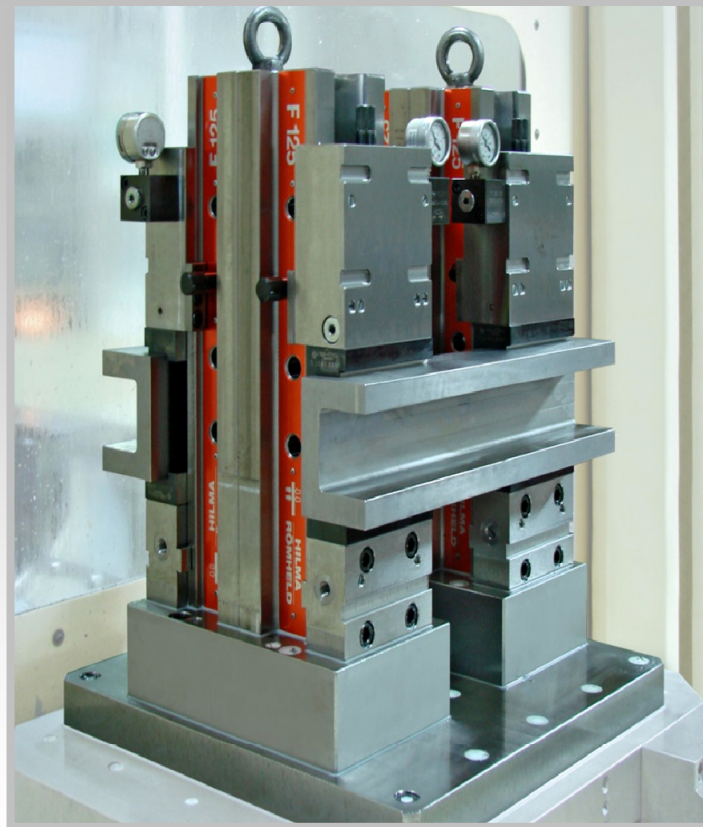

Примеры применения системы VL

Использование стандартных губок
в гибкой зажимной системе

Преимущества:

- Экономичное стандартное приспособление
- Используется только одна гибкая система
- Нет необходимости в смене приспособлений



Примеры применения системы VL

Использование плавающих губок в многопозиционной зажимной системе

Преимущества:

- Экономичный многопозиционный зажим
- Используется только одна гибкая система
- Нет необходимости в смене приспособления

